

ES-A190459-1



Hisense



43H6040F	43H6F
50H6040F	50H6F
55H6040F	55H6F
43H6050F	43H7709
50H6050F	50H7709
55H6050F	55H7709
43H6070F	43H6020F
50H6070F	50H6020F
55H6070F	55H6020F
43H6090F	43H6030F
50H6090F	50H6030F
55H6090F	55H6030F

Guía de Inicio Rápido

Ayude a Hisense a mejorar el medio ambiente mediante la reducción de residuos de papel.
Para obtener instrucciones detalladas y descripciones de características, acceda al Manual de Usuario completo en línea.
Antes de utilizar el TV, por favor lea esta guía detenidamente y guárdela para futuras referencias.

© 2019 Hisense Company Ltd. Todos los Derechos Reservados.

Todos los materiales en esta Guía de Inicio Rápido son propiedad de Hisense Company Ltd. y sus subsidiarias, y están protegidos por las leyes de derechos de autor de EE.UU., CANADÁ, MÉXICO y otros países y/o por otras leyes de propiedad intelectual. La reproducción o transmisión de los materiales, en su totalidad o en parte, de cualquier manera, ya sea electrónica, impresa o cualquier otra, sin el consentimiento previo por escrito de Hisense Company Ltd. es una violación de los derechos de Hisense Company Ltd. conforme a las leyes antes mencionadas.

Ninguna parte de esta publicación puede ser almacenada, reproducida, transmitida o distribuida, en su totalidad o en parte, de cualquier manera, ya sea electrónica o cualquier otra, por algún cargo o no u otra consideración, sin el permiso previo por escrito de Hisense Company Ltd.

Las solicitudes de permiso para almacenar, reproducir, transmitir o distribuir los materiales pueden ser realizadas en una de las siguientes direcciones:

EE.UU.: Hisense USA Corporation
7310 McGinnis Ferry Road
Suwanee, GA 30024

CANADÁ: Hisense Canada Co., Ltd
2283 Argentia Road, Unit 16
Mississauga, ON, Canada
L5N 5Z2

MÉXICO: Hisense Mexico S. de R.L. de C.V.
Blvd. Miguel de Cervantes Saavedra No 301
Torre Norte Piso 2, Col. Ampliación Granada
Miguel Hidalgo, Ciudad de México, C.P. 11520

Hisense, y cualquiera y todos otros nombres de producto, logotipos, eslóganes o marcas de Hisense son marcas comerciales registradas de Hisense Company Ltd. y sus subsidiarias. Todas las otras marcas comerciales son propiedad de sus respectivos propietarios.

Tabla de Contenido

¡Registre su TV!.....	1
Contenido del Paquete.....	2
Botones y Puertos en el TV.....	3
Sujetar el Soporte de TV o Soporte de Montaje en Pared.....	4
Conectar los Dispositivos a su TV.....	6
Establecer una Conexión de Red.....	8
Botones en su Control Remoto de TV.....	10
Comenzar a Utilizar su Control Remoto.....	11
Encender el TV.....	12
Complete el Menú de Configuración Inicial.....	13
Comenzar a Disfrutar de su TV.....	14
Especificaciones del Producto.....	15
Sugerencias Rápidas para Resolver Problemas.....	17
Certificación y Cumplimiento.....	18

¡Registre su TV!

¡Felicidades por la compra de su nuevo TV! Esta Guía de Inicio Rápido le explicará unos pasos sencillos para configurar su TV. Para obtener instrucciones detalladas, acceda al Manual de Usuario en las páginas de soporte como se muestran a continuación.

Debido a que valoramos su negocio, deseamos mantenerle informado sobre 'todo lo relacionado con Hisense'. Con su teléfono móvil, escanee el código QR en la página de Registro para registrar su TV. Dependiendo de la marca y modelo de su teléfono, puede que necesite descargar una aplicación de escaneo de códigos QR.

País	Centro de Atención al Cliente	Página de Soporte de Hisense	REGISTRE SU TV
EE.UU.	<ul style="list-style-type: none">• Teléfono: 1-888-935-8880• Horas de Atención: Lunes - Viernes: 09 a.m.- 09 p.m. EST Sábado - Domingo: 09 a.m.- 06 p.m. EST• Email de Servicio: Service@hisense-usa.com	<p>http://www.hisense-usa.com/support/</p> 	<p>https://www.hisense-usa.com/support/register</p> 
CANADÁ	<ul style="list-style-type: none">• Teléfono: 1-855-344-7367• Horas de Atención: Lunes - Viernes: 08 a.m.- 08 p.m. EST• Email de Servicio: canadasupport@hisense.com	 <p>http://www.hisense-canada.com/support/</p>	 <p>http://www.hisense-canada.com/support/productReg.asp</p>
MÉXICO	<ul style="list-style-type: none">• Teléfono: 01-800-008 8880• Horas de Atención: Lunes - Viernes 09:00-18:00• Email de Servicio: servicio@hisense.com.mx	<p>https://hisense.com.mx/support/</p>  <p>*Escanee para descargar el manual de usuario</p>	<p>https://hisense.com.mx/product-registration/</p> 

Exención de responsabilidad: Esta Guía de Inicio Rápido está destinada como una guía general para ayudarle a configurar su TV. Las imágenes que aparecen en este documento son sólo para propósitos ilustrativos y pueden diferir del producto actual.

Contenido del Paquete

Su paquete en que compró su nuevo TV contiene los siguientes artículos:

- 2 pilas AAA
- Guía de Inicio Rápido
- 4 tornillos (M4×20) (43")
- 4 tornillos (M4×12) (50")
- Una pata izquierda y una pata derecha que forman el soporte de TV
- Información de Seguridad Importante y Tarjeta de Garantía
- Control Remoto
- 4 tornillos (M5×12) (55")

IMPORTANTE:

Para evitar desechar accidentalmente los artículos que vienen con su TV, asegúrese de **comprobar TODO el contenido de espuma** en la caja de cartón.

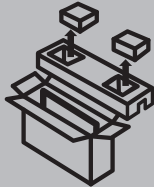

- Please check foam for accessories before discarding.
- Veuillez vérifier la mousse pour qu'il n'y ait pas d'accessoires avant de la jeter.
- Antes de desechar la espuma, asegúrese de retirar todos los accesorios.

Herramientas y Dispositivos Requeridos

- Router inalámbrico (no incluido) para la conectividad al Internet
- Destornillador Philips (no incluido) para sujetar el soporte de TV
- HDMI y otros tipos de cables (no incluidos) para conectar dispositivos externos al TV
- Soporte de montaje en pared (no incluido) si prefiere montar el TV en la pared

Botones y Puertos en el TV

Vista Lateral del TV

Vista Trasera del TV

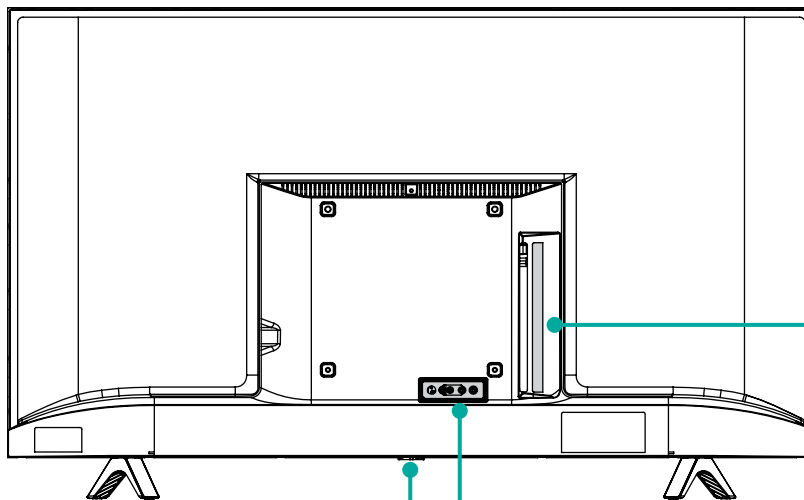

Panel Inferior del TV

Vista Inferior del TV

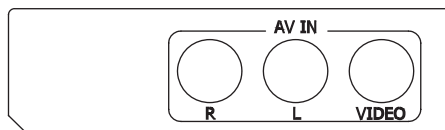

PASO 1. Sujetar el Soporte de TV o Soporte de Montaje en Pared (no incluido)

Sujetar el Soporte de TV (Vea la página 5 para los pasos para sujetar el montaje en pared)

PRECAUCIÓN:

- Asegúrese de desconectar el cable de alimentación C/A antes de instalar un soporte o soportes de Montaje en Pared.
- La pantalla LED es muy frágil y debe ser protegida en todo momento cuando instala las patas que forman el soporte. Asegúrese de proteger la pantalla del TV contra arañazos o daños por cualquier objeto duro. Además, EN NINGÚN MOMENTO aplique presión en la parte delantera del TV ya que podría quebrarse.

Para sujetar las patas izquierda y derecha que forman el soporte:

1. Coloque cuidadosamente su TV boca abajo sobre una superficie suave y plana para evitar daños al TV o arañazos a la pantalla.
2. Retire las 2 patas desde la espuma, luego insértelas en las ranuras inferiores del TV.
3. Utilice los tornillos que vienen dentro de la caja de cartón con su TV para sujetar cada pata apretadamente.

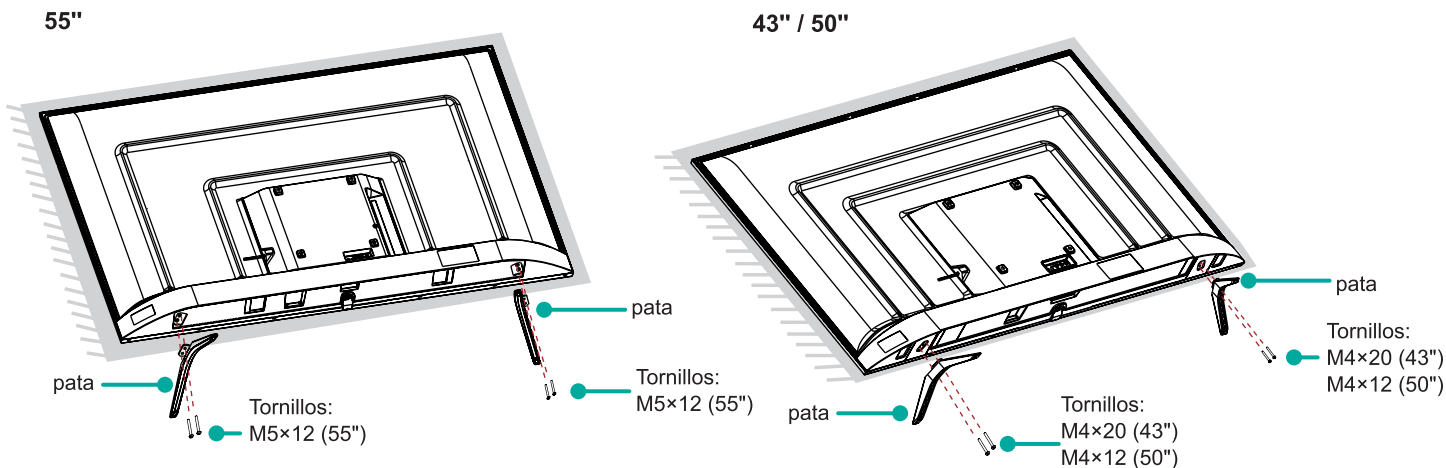

Sujetar el Soporte de Montaje en Pared (no incluido)

Antes de comenzar con las instrucciones del fabricante externo, asegúrese de hacer lo siguiente:

1. Coloque el TV boca abajo sobre una superficie limpia, segura y acolchada.
2. Retire el soporte de TV si ya está sujetado.
3. Coloque los espaciadores (no incluidos) en los orificios correspondientes del soporte.

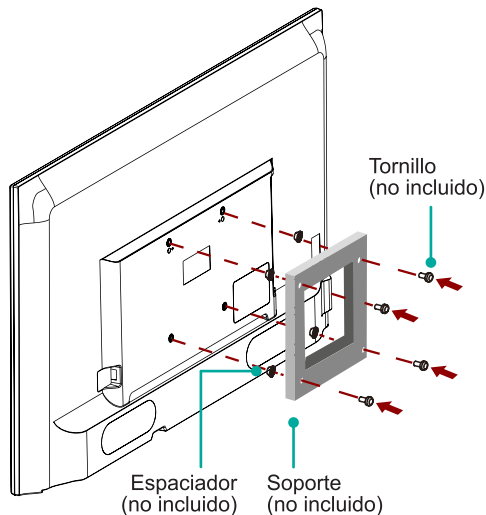

PRECAUCIÓN:

- Cuando sujete el montaje, asegúrese de utilizar los espaciadores (provistos por el fabricante externo) entre el TV y el soporte.

- Para evitar daños internos al TV y garantizar que esté montado de forma segura, asegúrese de utilizar los tornillos de fijación (no provistos) que son de 9.5 - 11.5 mm de longitud cuando se miden desde la superficie de fijación del gancho de montaje.

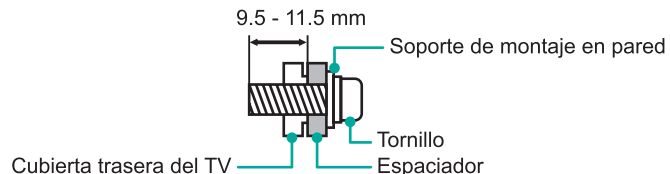

Patrón del orificio de montaje en pared (mm)	200 × 200
Tamaño del tornillo de montaje en pared (mm)	M6











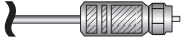

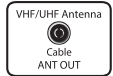





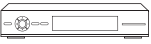



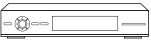

Siga las instrucciones provistas con el soporte de montaje en Pared.





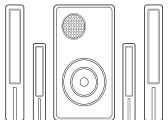

- Para completar la instalación, por favor póngase en contacto con el fabricante de montaje en pared o el minorista al que compró el TV.
- Los tornillos seleccionados son de 9.5 - 11.5 mm de longitud cuando se miden desde la superficie de fijación de la cubierta trasera.

NOTA: El diámetro y la longitud de los tornillos difieren dependiendo del modelo del soporte de montaje en pared.

PASO 2. Conectar los Dispositivos a su TV

Compruebe para asegurarse de que haya seleccionado los cables correctos para los puertos y que estén conectados firmemente. Las conexiones sueltas pueden afectar la calidad de la imagen y del color.

Etiqueta de TV		Puerto	Cable	Equipo Externo	Breve Descripción
ANT/CABLE				 Antena  VHF/UHF Antenna Cable ANT OUT	Conectar una antena VHF/UHF al aire libre.
HDMI				 VCR  Reproductor/Grabadora de DVD  Cámara de Video  Decodificador  Receptor de Satélite Cable de la antena de satélite	Conectar un cable de Interfaz Multimedia de Alta Definición (HDMI) desde un dispositivo externo.
AV IN	VIDEO		 Amarillo	 Cámara de Video  Decodificador  Receptor de Satélite Cable de la antena de satélite	Conectar un cable de video compuesto y los cables de audio izquierdo-derecho desde un dispositivo AV externo.
	L		 Blanco		
	R		 Rojo		
DIGITAL AUDIO OUT				 Amplificador de Audio  Altavoz	Conectar un cable óptico desde un sistema de audio digital externo.
					Conectar los auriculares para escuchar audio desde el TV. Los auriculares con micrófonos no son compatibles.

Etiqueta de TV	Puerto	Cable	Equipo Externo	Breve Descripción
 USB				Conectar un dispositivo USB para navegar por fotos, música y películas. Los discos duros con un consumo de corriente total o consumo de corriente de impulso superior a 500mA no son compatibles.
LAN			 LAN	Conectar un cable Ethernet para acceder a una red o a Internet. El TV también tiene una función de conectividad inalámbrica.
SERVICE		Este puerto no está disponible para que conecte un dispositivo externo. Sólo puede ser utilizado por nuestra fábrica para propósitos de prueba.		

PASO 3. Establecer una Conexión de Red

1. Pulse el botón [**≡**] en el control remoto, pulse el botón [**v**] para seleccionar **Configuración**, luego pulse [**OK**] para entrar en el menú de Configuración.
2. Seleccione **Red** → **Configuración de Red**.

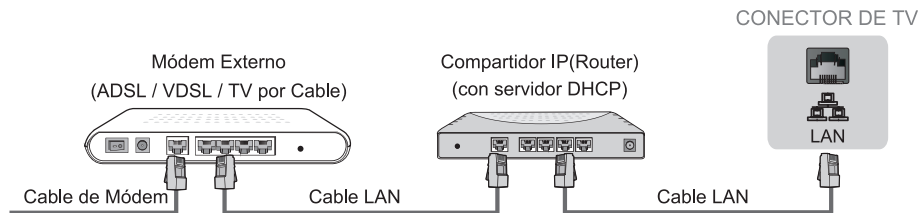

Establecer una conexión de red por cable

Obtener automáticamente una dirección IP

1. Seleccione **LAN por Cable**. El TV obtendrá automáticamente una dirección IP y se conectará a la red.

NOTA: La opción por defecto del Modo de Configuración de IP es DHCP.

2. Si se falla la conexión, entonces el estado de Ethernet se mostrará como "**Desconectado**". Reintente o ingrese la **Configuración de IP**, seleccione **Manual** para volver a ingresar la información.

Ingrese manualmente la Configuración de IP

1. Seleccione **Manual**.
2. Ingrese la Dirección IP, Máscara de Red, Puerta de Acceso, Servidor DNS 1 y Servidor DNS 2 en el menú. A continuación, seleccione **Conectar**.

Establecer una conexión de red inalámbrica



El TV puede recibir señales de red directamente a través del router inalámbrico





1. Seleccione **Inalámbrico**. Se mostrará la lista de redes automáticamente.
2. Seleccione una red inalámbrica desde la lista, ingrese la contraseña y seleccione **Conectar**.
3. Si no aparece la conexión de red en la lista, seleccione **Actualizar** para actualizar la lista o seleccione **Agregar** para ingresar manualmente el SSID y la selección del modo de Seguridad.

Cerrar la conexión de red

Seleccione **Apagado**. Se cerrará la conexión de red.

BOTONES EN SU CONTROL REMOTO DE TV

<i>Botón</i>	<i>Descripción</i>
	Encendido / Apagado
ENTRADA	Cambiar la fuente de entrada del TV
Número	Entrar en Canales / ingresar números
CC	Activar/Desactivar Subtítulos Ocultos y Activar Subtítulos Ocultos Cuando en Silencio
—	Botón guión / Seleccionar un sub-canal digital
- (Rojo / Verde / Amarillo / Azul)	Botones de función especiales
TV	TV en Vivo
≡	El botón para el menú de configuración Rápida
^ / v / < / >	D-Pad (botones de navegación arriba/abajo/ izquierda/derecha)
OK	Botón de confirmación
↶	Volver a su posición anterior en el menú o aplicación
REPOSO	Ajustar la configuración del temporizador de reposo

<i>Botón</i>	<i>Descripción</i>
	Mostrar la pantalla de Inicio
+ VOL -	Volumen (arriba/abajo)
+ CH -	Canal (arriba/abajo)
	Silenciar y restaurar el sonido
MTS	Configurar el idioma de audio (MTS)
	Botones de función de control del contenido multimedia
NRT	Elegir activar o desactivar la función de de- scripción de Video
APLICACIONES	Todas las Aplicaciones
	Atajo de buscarAHORA

NOTA: Los botones son sólo para referencia, el control remoto actual puede variar en apariencia.

PASO 4. Comenzar a Utilizar su Control Remoto

1. Deslice la cubierta trasera para abrir el compartimiento de pilas del control remoto.
2. Inserte dos pilas de tamaño AAA. Asegúrese de emparejar los (+) y (-) de las pilas con los (+) y (-) indicados en el compartimiento de pilas.
3. Recolecte la cubierta del compartimiento de pilas.

Información importante sobre el control remoto y las pilas:

- **Deseche las pilas en un área de eliminación designada. No las deseche al fuego.**
- **Retire las pilas usadas de inmediato para evitar que se derramen en el compartimiento de pilas.**
- **Si no tiene la intención de utilizar el control remoto durante mucho tiempo, entonces retire las pilas.**
- **Las sustancias químicas de las pilas pueden causar sarpullido. Si las pilas se derraman, limpie el compartimiento de pilas con un paño. Si los químicos entran en contacto con su piel, entonces lávese de inmediato.**
- **No mezcle las pilas usadas con las nuevas.**
- **No mezcle las pilas alcalinas, estándares (carbón-zinc) o recargables (NiCd, NiMH, etc.).**
- **No siga utilizando el control remoto si se pone tibio o caliente. Llame a nuestro Centro de Soporte de inmediato en el sitio web de soporte.**

Información del Rango del Control Remoto

- El control remoto puede funcionar a una distancia de hasta 26 pies delante del aparato de TV.
- Puede funcionar en un ángulo horizontal o vertical de 30 grados.

Programar su Control Remoto Universal por Cable o de Satélite para Operar su Nuevo Televisor (sólo para EE.UU.)

Si quisiera programar otros controles remotos del hogar para su nuevo televisor, por favor consulte el Manual de Usuario provisto por su proveedor de Cable o Satélite. El Manual de Usuario del proveedor de Cable o Satélite debe incluir las instrucciones sobre cómo programar su control remoto para su televisor.

A continuación se muestra una lista de códigos para los proveedores de Cable y Satélite más comunes. Utilice el código asociado con su proveedor de Cable o Satélite (si es aplicable).

DIRECTV.....0178, 10178, 10019, 10748, 11314, 11660, 11710, 11780, 12049, 10171, 11204, 11326, 11517, 11564, 11641, 11963, 12002, 12183

Time Warner Cable.....386, 0178, 10178, 400, 450, 461, 456, 0748, 1463, 0463, 10463

Comcast.....0178, 10178, 10463, 11463, 10748, 11314, 11660, 10171, 11204, 11326, 11517, 11641, 11780, 11785, 11892, 11963, 12002

Cox Communications.....0178, 10178, 1326, 1463

Dish Network.....505, 627, 538, 720, 659

Si no se enumera el código asociado con su proveedor de Cable o Satélite, no funciona o no puede localizar las instrucciones para programar su control remoto, llame al centro de servicio al cliente de su proveedor de Cable o Satélite local.

Si su proveedor de Cable o Satélite no tiene un código disponible, por favor póngase en contacto con nosotros a través de uno de los números de teléfono en la Página 1.

Utilice su Control Remoto de Decodificador por Cable o Receptor de Satélite como un Control Remoto 'Universal'

Si prefiere utilizar su Control Remoto de Decodificador por Cable o Receptor de Satélite como un Control Remoto 'Universal', entonces visite la página de Soporte para ver una lista de códigos.

PASO 5. Encender el TV

Enchufe el cable de alimentación en una toma de corriente.

Pulse el **botón de Encendido** (⏻) en el control remoto para encender el TV. Aparece una pantalla de bienvenida que muestra el logotipo. A continuación, el Menú de Configuración Inicial comienza pidiéndole que elija su **Idioma, Región y Zona Horaria**.



PASO 6. Complete el Menú de Configuración Inicial

Después de que aparezca la pantalla de bienvenida que muestra el logotipo, comienza el menú de configuración inicial.



Pantalla	Tarea
Idioma y Ubicación	<ul style="list-style-type: none">• Con las flechas D-pad de su control remoto, elija su Idioma, Región y Zona Horaria.
Contrato de Licencia de Usuario Final	<ul style="list-style-type: none">• Elija Aceptar o Declinar, luego seleccione el icono Continuar y pulse [OK].

Pantalla	Tarea
Modo de Uso	<ul style="list-style-type: none">• Seleccione Modo Doméstico (que aparece por defecto).• Nota: El 'Modo Tienda y Modo Tienda (Sólo para la Demostración de Video)' sólo deben seleccionarse por los Minoristas que planean demostrar el TV.
Conexión de Red	<ul style="list-style-type: none">• Si su TV no detecta automáticamente una conexión Ethernet, entonces utilice una red inalámbrica. Seleccione su red desde la lista que aparece, ingrese la contraseña. También puede agregar una red oculta.
Registro del Producto	<ul style="list-style-type: none">• El registro ayuda a hacer que su producto funcione con actualizaciones de software, soporte del producto y nuestra garantía.
Último paso de la configuración de TV	<ul style="list-style-type: none">• Está en el último paso de la configuración de TV. Si no ha conectado la red, puede seleccionar 'Configurar la red' o 'Utilizar sin red'. Si tiene una red conectada, ¡Felicidades! Ha completado la configuración de TV. Comience a utilizarlo.

PASO 7. Comenzar a Disfrutar de su TV

¡Su TV Inteligente es fácil de utilizar y digno de alardear!

Ahora que ha completado el menú de configuración inicial, la pantalla de **Inicio** es su punto de partida para navegar por el TV. Atrás han quedado los días en que su TV sólo proporcionaba una manera para que usted se entretuviera. Este modelo le ofrece la conveniencia de ver un programa en un canal en vivo, acceder al Video por demanda para ver una película y muchas otras opciones de entretenimiento.

Utilice su control remoto, pulse el botón de **Inicio** para comenzar a disfrutar de su TV.

Funciones de Texto a Voz (TTS) y Descripción de Video en el TV

El Texto a Voz (TTS) y la Descripción de Video pueden ayudarle a navegar por los menús en la pantalla y escuchar una descripción de audio de los programas relevantes.

El Texto a Voz puede convertir el texto escrito en el texto de voz para ayudar a las personas con deficiencias visuales a escuchar información que no pueden leer. Además, la Descripción de Video tiene una narración de audio que se agrega a ciertos programas para describir los elementos visuales principales que los usuarios con deficiencias visuales no pueden ver.

Siga los pasos a continuación para activar las funciones:

1. Pulse el botón **≡** para acceder al Menú.
2. A continuación, seleccione **Configuración** para entrar en el Menú de Configuración.
3. Seleccione **Accesibilidad > Audio de Menú o Descripción de Video** para 'Encender' o 'Apagar' el Audio de Menú o Descripción de Video.

Cuando el Audio de Menú está Encendido, entonces el contenido de cada menú mostrado puede ser difundido.

Cuando la Descripción de Video está Encendida, entonces puede escuchar la introducción de los programas relevantes.

<https://www.hisense-usa.com/text-to-speech-and-video-description-functionalities-on-tv>



Exención de responsabilidad: Suscripciones u otros pagos pueden ser necesarios para acceder al contenido a través de algunas aplicaciones. Algunos o todos los servicios de aplicación incluidos o descargados en este dispositivo de Hisense pueden no funcionar dependiendo de la conexión al Internet, limitaciones locales de aplicaciones incluidas u otras razones fuera del control de Hisense. **HISENSE NIEGA EXPRESAMENTE TODA RESPONSABILIDAD POR EL FUNCIONAMIENTO DE CUALQUIER SERVICIO DE APLICACIÓN EN CUALQUIER MOMENTO, POR EL CONTENIDO EN CUALQUIER SERVICIO DE APLICACIÓN, POR INTERRUPCIONES DE SERVICIO, LIMITACIONES LOCALES O REGIONALES, GARANTÍAS DE TÍTULO, NO INFRACCIÓN, Y POR GARANTÍAS IMPLÍCITAS DE COMERCIALIZACIÓN O IDONEIDAD PARA UN PROPÓSITO PARTICULAR.** Con la compra de este dispositivo, usted acepta dicha Exención de Responsabilidad sin ninguna reclamación a Hisense en ningún momento.

Especificaciones del Producto

Nombre del Modelo		43H6F	50H6F	55H6F
		43H7709	50H7709	55H7709
		43H6020F	50H6020F	55H6020F
		43H6030F	50H6030F	55H6030F
		43H6040F	50H6040F	55H6040F
		43H6050F	50H6050F	55H6050F
		43H6070F	50H6070F	55H6070F
		43H6090F	50H6090F	55H6090F
Dimensiones (An x Al x P)	Sin Soporte	38.1 × 22.2 × 3.3 inches (969 × 564 × 85 mm)	44.4 × 25.8 × 3.4 inches (1 127 × 656 × 86 mm)	48.9 × 28.4 × 3.2 inches (1 242 × 721 × 81 mm)
	Con Soporte	38.1 × 24.1 × 7.6 inches (969 × 612 × 193 mm)	44.4 × 28.0 × 8.3 inches (1 127 × 710 × 210 mm)	48.9 × 30.7 × 9.3 inches (1 242 × 781 × 235 mm)
Peso (kg)	Sin Soporte	15.4 lbs (7.0 kg)	19.8 lbs (9.0 kg)	27.1 lbs (12.3 kg)
	Con Soporte	15.7 lbs (7.1 kg)	20.1 lbs (9.1 kg)	27.7 lbs (12.6 kg)
Tamaño de la Pantalla Activa (Diagonal)		42.5 inches	49.5 inches	54.6 inches
Resolución de Pantalla		3 840 × 2 160		
Potencia de Audio		7 W + 7 W	8 W + 8 W	8 W + 8 W
Consumo de energía		100 W	130 W	150 W
Fuente de alimentación		120 V ~ 60 Hz		
Calidad de Imagen		Resolución de pantalla: 3840 x 2 160, Upscaler UHD		
Entrada HDMI		RGB / 60 Hz (640×480, 800×600, 1 024×768), YUV / 60 Hz (480i, 480p, 720p, 1 080i, 1 080p) 3 840x2 160/60Hz, 3 840x2 160/24Hz, 3 840x2 160/25Hz, 3 840x2 160/30Hz		
Sistemas de recepción	Analogico	NTSC		
	Digital	ATSC / QAM		
Puertos		3 puertos HDMI, 1 puerto USB, 1 puerto LAN para Ethernet, 1 Salida de Audio Digital, 1 Entrada RF, 1 Salida de Audio para Auriculares, 1 Entrada de Video Compuesto RCA, 1 Entrada de Audio izquierdo/derecho para Compuesto		
Temperatura Operativa		5°C - 35°C(41°F - 95°F)		

Humedad Operativa	20% a 80% sin condensación
Temperatura de Almacenamiento	-15°C a 45°C (5°F a 113°F)
Humedad de Almacenamiento	10% a 70% sin condensación

Exención de responsabilidad: Todos los productos, especificaciones de productos y datos están sujetos a cambios sin previo aviso para mejorar la fiabilidad, funciones, diseño u otros. La experiencia de visualización de HDR variará según el modelo, disponibilidad del contenido y conexión al Internet.

Sugerencias Rápidas para Resolver Problemas

Cuando exista algún problema con su TV, apáguelo y vuélvalo a encender. Si no se resuelve el problema, entonces consulte los siguientes consejos. Si el problema aún no se resuelve, entonces póngase en contacto con nosotros a través de uno de los números de teléfono en la Página 1.

PROBLEMAS	POSIBLES SOLUCIONES
No hay sonido o imagen	<ul style="list-style-type: none">• Compruebe si el cable de alimentación está enchufado a una toma de corriente CA.• Pulse el ⏻ botón de Encendido en el control remoto para activar la unidad desde el modo de 'Espera'.• Compruebe para ver si la luz LED está encendida o no. Si está encendida, entonces el TV está recibiendo alimentación.
He conectado una fuente externa a mi TV pero no obtengo ninguna imagen y/o sonido.	<ul style="list-style-type: none">• Compruebe que ha realizado correctamente la conexión de salida de la fuente externa y la conexión de entrada del TV.• Asegúrese de haber realizado correctamente la selección del modo de entrada para la señal entrante.
Cuando enciendo mi TV, existe un retraso por unos segundos antes de que aparezca la imagen. ¿Esto es normal?	<ul style="list-style-type: none">• Sí, esto es normal. El TV se está inicializando y buscando la información de configuración anterior.
La imagen es normal, pero no hay sonido	<ul style="list-style-type: none">• Compruebe la configuración de volumen.• Compruebe si el modo 'Silencio' está configurado a Activado.
Hay sonido pero no se ve imagen o se ve en blanco y negro	<ul style="list-style-type: none">• Si la imagen está en blanco y negro, desenchufe el TV de la toma de corriente CA y vuelva a enchufarlo después de 60 segundos.• Compruebe que el Color está configurado a 50 o más.• Pruebe diferentes canales de TV.
El sonido y/o la imagen está distorsionado o aparece ondulado	<ul style="list-style-type: none">• Un aparato eléctrico puede estar afectando el TV. Apague algún aparato que está de cerca y muévelo más lejos del TV.• Inserte el enchufe de alimentación del aparato de TV en otra toma de corriente.
El sonido y la imagen son borrosos o se cortan momentáneamente	<ul style="list-style-type: none">• Si utiliza una antena externa, compruebe la dirección, posición y conexión de la antena.• Ajuste la dirección de su antena o reconfigure o ajuste la sintonización del canal.
Aparece una banda horizontal o vertical en la imagen y/o se está sacudiendo la imagen	<ul style="list-style-type: none">• Compruebe si existe un aparato o herramienta eléctrica de cerca que causa interferencias.
El gabinete de plástico hace un sonido tipo "clic"	<ul style="list-style-type: none">• Puede ocurrir el sonido "clic" cuando la temperatura del televisor cambia. Este cambio hace que el gabinete del televisor se expanda o se contraiga, lo que provoca el sonido. Esto es normal y el TV está bien.
El control remoto no funciona	<ul style="list-style-type: none">• Confirme que el TV sigue estando encendido y está operativo.• Cambie las pilas del control remoto.• Compruebe si las pilas están instaladas correctamente.

Certificación y Cumplimiento

Aviso de la FCC

Este dispositivo ha sido probado y cumple con los límites para los dispositivos digitales de Clase B, de conformidad con la Parte 15 de las Reglas de la FCC. Estos límites están diseñados para proporcionar una protección razonable contra interferencias perjudiciales en una instalación residencial. Este dispositivo genera, utiliza y puede irradiar energía de radiofrecuencia y, si no se instala y se utiliza de acuerdo con las instrucciones, puede causar interferencias perjudiciales en las comunicaciones de radio.

Sin embargo, no existe garantía de que no se produzcan interferencias en una instalación particular. Si este dispositivo causa interferencias perjudiciales a la recepción de radio o televisor, que puede ser determinado apagando y encendiendo el dispositivo, se recomienda al usuario que intente corregirlas tomando una o varias de las siguientes medidas:

- Reoriente o recolocque la antena receptora.
- Aumente la separación entre el equipo y el receptor.
- Conecte el equipo a una toma de corriente en un circuito diferente de al que está conectado el receptor.
- Consulte con el distribuidor o un técnico especializado en radio/TV en caso de necesitar ayuda.

NOTA: El fabricante no es responsable de ninguna interferencia de radio o TV causada por modificaciones no autorizadas al equipo. Dichas modificaciones pueden anular la autorización de operar el equipo del usuario.

El Módulo Wi-Fi cumple con los límites de exposición a la radiación de la FCC establecidos para un entorno incontrolado. Este dispositivo debe estar instalado y operado con una distancia mínima de 20 centímetros entre el radiador y su cuerpo.

Este dispositivo cumple con las normas RSS exentas de licencia de la Industria Canadiense. El funcionamiento está sujeto a las siguientes dos condiciones:

- (1) Este dispositivo puede no causar interferencias; y
- (2) Este dispositivo debe aceptar cualquier interferencia, incluyendo las interferencias que pueden causar un funcionamiento indeseado del dispositivo.

Declaración de Conformidad

Nombre Comercial: Hisense

Modelo: 43H6F / 43H7709 / 43H6020F / 43H6030F / 43H6040F / 43H6050F / 43H6070F / 43H6090F / 50H6F / 50H7709 / 50H6020F / 50H6030F / 50H6040F / 50H6050F / 50H6070F / 50H6090F / 55H6F / 55H7709 / 55H6020F / 55H6030F / 55H6040F / 55H6050F / 55H6070F / 55H6090F

Parte Responsable: Hisense USA Corporation

Dirección: 7310 McGinnis Ferry Road, Suwanee, GA 30024

Número de Teléfono: 678-318-9060

Este dispositivo cumple con la Parte 15 de las Reglas de la FCC. El funcionamiento está sujeto a las siguientes dos condiciones:

- (1) este dispositivo puede no causar interferencias perjudiciales, y
- (2) este dispositivo debe aceptar cualquier interferencia recibida, incluyendo las interferencias que pueden causar un funcionamiento indeseado.



Fabricado bajo licencia de Dolby Laboratories. Dolby, Audio Dolby, y el símbolo de doble D son marcas comerciales registradas de Dolby Laboratories.



Los términos HDMI y HDMI High-Definition Multimedia Interface, y el logotipo de HDMI son marcas comerciales o marcas comerciales registradas de HDMI Licensing Administrator, Inc. en los Estados Unidos y otros países.



Para las patentes de DTS, consulte <http://patents.dts.com>. Fabricado bajo licencia de DTS Licensing Limited. DTS, el Símbolo, y DTS y el Símbolo juntos son marcas comerciales registradas, y DTS TruSurround es una marca comercial de DTS, Inc. ©DTS, Inc. Todos los Derechos Reservados.



©2019. Todos los derechos reservados. Hisense y el logotipo de Hisense son marcas comerciales registradas de Hisense. Otras marcas y nombres de producto son marcas comerciales registradas de sus respectivos propietarios.